

OBVEZNO UMETNITE POPREČNU STABILIZACIJSKU PREČKU PRIJE UPOTREBE LJESTVI

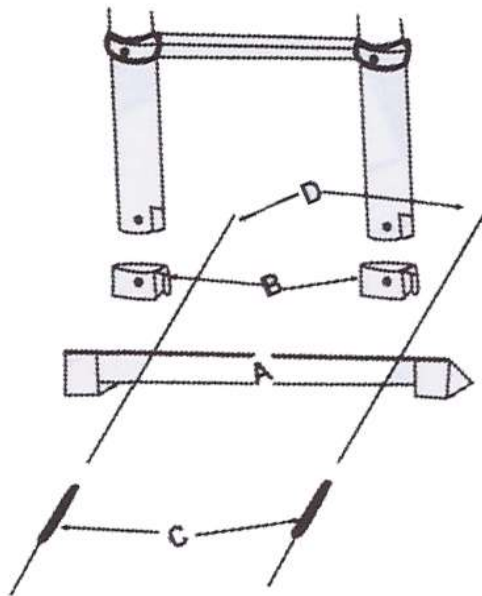

DIJELOVI:

- A - poprečna stabilizacijska prečka
- B - 2 zaštitna aluminiska umetka
- C - 2 vijka za pričvršćivanje prečke
- D - 2 matice za pritezanje vijaka

UPUTE ZA MONTIRANJE POPREČNE STABILIZACIJSKE PREČKE

1. Izbijte čekićem i odvijačem 2 zaštitna aluminijska umetka (na slici pod B).
2. Umetnite stabilizacijsku poprečnu prečku (na slici pod A) u predviđene utore iz kojih ste izbili zaštitne aluminijske umetke i pritom pripazite da se rupe poklapaju kako bi mogli umetnuti vijke kroz njih. Budite sigurni da ste plastične protuklizne podmetače okrenuli prema tlu.
3. Umetnite vijke (na slici pod C) kroz predviđene rupe tako da izađu na drugu stranu (možete ih lagano nabiti čekićem ukoliko ih ne možete ugurati rukom).
4. Pričvrstite matice (na slici pod D) na vijke i pritegnite ih ključem. Pričvrstite matice (na slici pod D) na vijke (na slici pod C) i pritegnite ih ključem.

VIŠENAMJENSKE TELESKOPSKJE LJESTVE

UPUTSTVO ZA UPOTREBU



VAŽNO!!!

PROČITAJTE OVA UPUTSTVA PRIJE KORIŠTENJA LJESTVI I POHRANITE IH NA SIGURNO MJESTO ZA BUDUĆU UPOTREBU.

OPREZ! Prije upotrebe teleskopskih ljestvi pažljivo pročitajte sigurnosne upute!

UPOZORENJE! KAKO BI IZBJEGLI OZBILNE OZLJEDE ILI SMRT PRIJE KORIŠTENJA TEMELJITO PROČITAJTE OVO UPUTSTVO I UZMITE U OBZIR SVA UPOZORENJA NA NALJEPNICAMA KOJE SE NALAZE NA PROIZVODU. NAKON ŠTO STE PROČITALI UPUTSTVO POSPREMITE GA NA SIGURNO MJESTO ZA BUDUĆU UPOTREBU.

VAŽNE SIGURNOSNE INFORMACIJE!

Prije upotrebe:

1. Temeljito provjerite stanje ljestvi nakon preuzimanja i prije prve upotrebe kako bi potvrdili stanje i funkcionalnost svih dijelova.
2. Pobrinite se da ste dovoljno sposobni za korištenje ljestvi. Određene medicinske dijagnoze, te uzimanje lijekova, alkohola ili droga mogli bi učiniti korištenje ljestvi nesigurnim i vrlo opasnim.
3. Pri transportu u vozilu i izvan njega smjestite ljestve na sigurno i prikladno mjesto, te ih osigurajte i učvrstite kako bi spriječili eventualna oštećenja ili nezgode.
4. Prije početka svake upotrebe vizualno provjerite da ljestve nisu nigdje oštećene i da su sigurne za upotrebu.
5. Prije upotrebe ljestvi procijenite i uzmite u obzir mogućnost rizika poštujući propise u zemlji korištenja.
6. Uvjerite se da su ljestve pogodne i spremne za sigurno izvršenje vašeg zadatka.
7. U nikojem slučaju nemojte koristiti oštećene ljestve.
8. Obavezno uklonite s ljestvi svu prljavštinu, kao što je boja, blato, ulje, snijeg i sl.
9. Za profesionalne korisnike potreban je redoviti periodički pregled stručnjaka

Pozicioniranje, postavljanje i izvlačenje ljestvi

1. Kut nagiba nikako ne smije prelaziti 75 stupnjeva.
2. Ljestve treba postaviti na ravnu-niveliranu, stabilnu i nepomičnu podlogu.
3. Ljestve moraju biti naslonjene na ravnu, čvrstu i nelomljivu površinu. Ukoliko je potrebno treba ih dodatno osigurati (vezati) radi bolje stabilnosti.
4. Kod pozicioniranja ljestvi uzeti u obzir rizik od mogućeg zabijanja pješaka ili vozila, otvaranja vrata, prozora ili drugih nesigurnih mjesta (ni u kojem slučaju ne postavljati na požarne prolaze ili izlaze).
5. Identificirati moguće rizike električnog udara u radnom prostoru, kao što su nadzemni vodovi ili druga izložena električna oprema.
6. Ljestve moraju čvrsto stajati na vlastitim nogama

(ne postavljati na stepenice).

7. Ljestve ne smiju biti postavljene na skliskoj površini kao što je led, glatkim površinama ili značajno zaprljanim površinama.

Korištenje ljestvi:

1. Pri korištenju poštujujte maksimalno dozvoljeno ukupno opterećenje od 150kg (osoba + alat = 150kg).
2. Nemojte se naginjati pri korištenju! Korisnik bi trebao zadržati prednji dio svoga tijela što bliže ljestvama i obje noge na istom gazištu za vrijeme obavljanja zadatka.
3. Ne koračajte unatrag dok stojite na višoj razini bez dodatnog osiguranja ili upotrebe dodatne posebne opreme za stabilniji rad.
4. Ne prelazite s razvučenih ljestvi na druge ljestve.
5. Nemojte stajati na najviše tri prečke kada su ljestve potpuno razvučene i naslonjene na površinu.
6. Ljestve treba koristiti samo za laganije i jednostavnije poslove kratkog trajanja.
7. Nemojte koristiti ljestve vani po ekstremnim i nepovoljnim vremenskim uvjetima kao što su jak vjetar, kiša, snijeg ili slično.
8. Poduzmite mjere zaštite da se djeca ne igraju na i oko ljestvi.
9. Okrenite se prema ljestvama kada se uspinjete ili silazite.
10. Pripazite pri uspinjanju i silaženju da noge uvijek čvrsto pristanju uz gazište.
11. Ne koristite ljestve kao most.
12. Nosite odgovarajuću obuću prilikom korištenja ljestvi.
13. Pri korištenju ljestvi izbjegavajte pretjerana bočna opterećenja (npr. bušenje, upiranje i sl.).
14. Ne provodite duge vremenske periode na ljestvama bez da uzmete stanku za odmor (umor znatno povećava rizik od nesreće).
15. Pri korištenju ljestvi za pristupanje na višu razinu-kat postavite ljestve 1m iznad mjesta pristupanja.
16. Oprema korištena tijekom upotrebe ljestvi mora biti lagana i jednostavna za rukovanje.
17. Ne ostavljajte dijelove ljestvi ili same ljestve da dodiruju električne vodove i žice koje su pod naponom.

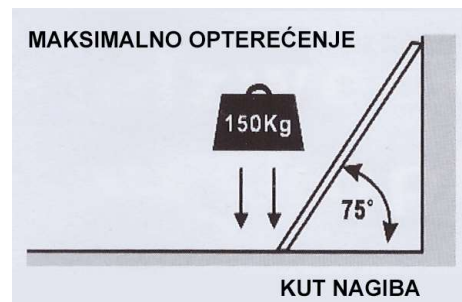

MEHANIZAM ZA ZAKLJUČAVANJE

Važno! Upoznajte se s načinom rukovanja ljestvama prije upotrebe!

Svaka prečka ljestvi ima po jedan par mehanizama za zaključavanje. Oni se sastoje od opruge i čelične igle koja automatski sjeda na svoje mjesto kako se ljestve razvlače.

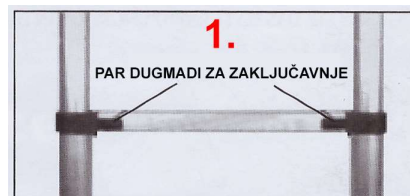

Svaki mehanizam je povezan s crnom dugmadu za zaključavanje koja su vidljiva s vanjske strane (vidi sliku 1.).

Dugmad za zaključavanje ima 2 svrhe. Pokazuju je li mehanizam zaključan ili nije, te služe za otpuštanje igli pri spuštanju ljestvi.

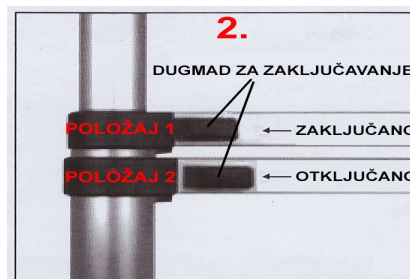

Kada je dugme bliže bočnim nosačima prečki (više u lijevo) znači da je mehanizam zaključan (vidi sliku 2. – POLOŽAJ 1).

Kada je dugme odmaknuto od bočnih nosača prečki (više u desno) znači da je mehanizam otključan (vidi sliku 2. – POLOŽAJ 2).

OPREZ! Mehanizam za zaključavanje u pravilu je aktiviran zvukom „klik“, ali je uvijek potrebno dodatno vizualno i mehanički provjeriti je li dugmad zaključana.

Mehanizam za zaključavanje mora biti zaključan prije upotrebe!

NAČIN RADA SREDIŠNJEG POMIČNOG ZGLOBA LJESTVI

Pomaknite polugu na poziciju za zaključavanje. Budite sigurni da su bravice poluge „sjele“ na svoje mjesto s obje strane. Provjerite oznake bravica kako bi bili sigurni da su zaključane (ako je potrebno lagano pomaknite određeni dio ljestvi naprijed-nazad kako biste bili sigurni da su zaključane).



- Budite sigurni da su bravice zaključane prije upotrebe ljestvi.
- Nikada ne upotrebljavajte ništa drugo osim ruku za oslobađanje poluge pomičnog zgloba.
- Nikada ne koristite polugu pomičnog zgloba ljestvi za nošenje, pozicioniranje ili prilagođavanje ljestvi.
- Ne upotrebljavajte ljestve ako bravice nisu zaključane ili nisu na predviđenoj poziciji.
- Redovito čistite bravice od prljavštine, boje, snijega i sl., te ih radi boljeg funkcioniranja povremeno podmažite lakim mašinskim uljem

